



話題沸騰のオートポジショニングモーターとハミンバードをネットワーク化したi-PILOT® 進化版LINKモデル

別売りのLINK対応ハミンバード魚群探知機をネットワーク接続すれば、ハミンバード魚探からi-PILOT機能を使用することができます。また、魚群探知機で表示されるオートチャートライブの等深線や、航路定点を使用した独自のi-PILOT機能を利用することができる、新たなフィッシングスタイルを確立した次世代のトローリングモーターです。

※ i-PILOT 機能を利用するにはハミンバード魚群探知機との接続が必要です。

》付属のイーサネットケーブルで簡単接続

トローリングモーター付属のイーサネットケーブルを、お使いのハミンバード本体に接続するだけの簡単接続。

※ HELIX シリーズに接続する場合、別売りのAS EC QDE専用アダプターが必要になります。



》対応モデル

MINN KOTA

- RIPTIDE TERROVA 80 LINK 60インチ
- RIPTIDE TERROVA 112 LINK 87インチ
- ULTREX LINK シリーズ

HUMMINBIRD

- APEX/SOLIX シリーズ
- HELIX 12/10/9/8/7 CHIRP MEGA Si+ GPS G2N ~ G4N

※ HELIX シリーズは英語言語選択時のみ接続可能



》ポイントデータ登録可能数の増加

	ネットワーク非接続	ネットワーク接続
スポットロック・航路定点	16箇所	2,500箇所
アイトラック		50箇所

※ ネットワーク非接続時、リモコンのみの操作が可能。
登録データはトローリングモーター本体のメモリーに登録されます。

※ ネットワーク接続時、リモコンならびにハミンバード魚群探知機から操作が可能。
登録データは魚群探知機内のメモリーに登録されます。



》ハミンバード画面上でステータスを確認・簡単操作

ハミンバード画面上にバーチャルリモートが表示され、トローリングモーターの情報や作動中の機能情報を確認できます。また、画面上で簡単にトローリングモーターやi-PILOT LINKを操作することも可能。



》オートチャートライブを使用した自動ナビゲーション

ハミンバードに標準装備されているオートチャートライブ機能で作成したマップを使い、任意の等深線や、オフセットさせた自動ナビゲーションをトローリングモーターに実行させることが可能。

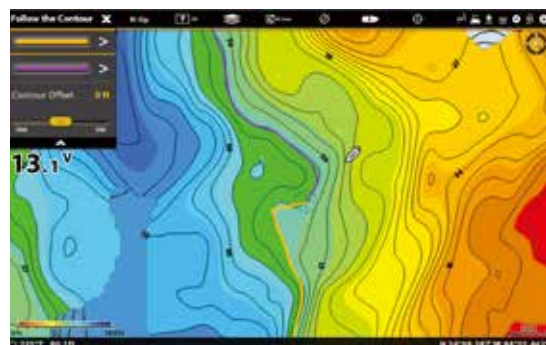

Advanced AutoPilot™

(アドバンスド オート パイロット)



GPS信号を使用し、横風や潮流などによる船の方角のずれを計測し、設定した方角に船が直線的になるように修正できる機能です。

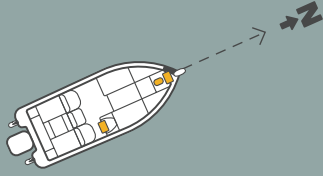

Circle Mode

(サークル モード)



記録されたポイント上を周回できる機能です。回転の向きや任意の半径を設定することができ、様々な方向からポイントを狙うことが可能です。

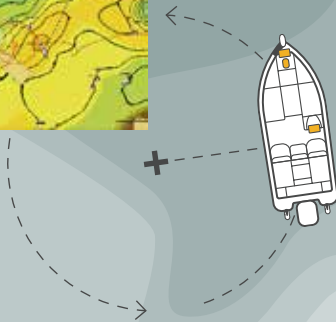
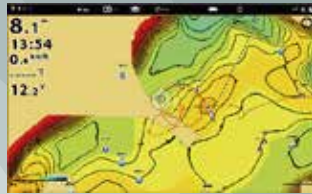

Speed and Steering

(スピード アンド ステアリング)

ハミンバード魚探上で、任意に作成したルートを実行させることができる機能です。移動したいポイント間にルートを作成すれば、作成したポイント間を自動でナビゲーション走行することが可能です。

Follow

(フォロー)



スクリーン上に表示された、任意の等深線上を自動走行させることができる機能です。ボトムの硬度線、植生線にも対応し、エレキを踏まずに正確に等深線上をトレースすることができ、等深線をオフセットさせての走行も可能です。

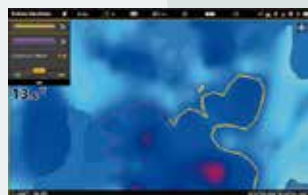

iTracks

(アイトラック)



リモコンまたは魚探スクリーン上から、任意の航路軌跡を最長2マイル(約3.2km)まで記録し、登録した航路軌跡を走行することができる機能です。スクリーン上で走行したいコースを確認しながら記録、トレースすることが可能です。魚探上では最大50箇所まで登録することができ、記録した航路軌跡をオフセットさせて走行することが可能です。

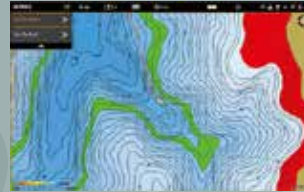

Spot-Lock

(スポット ロック)



GPSの位置情報を利用し、自動で自船位置がキープできる電子アンカー機能です。スポットロック位置から5フィート(約1.5m)に留まるよう、i-PILOTが自動的に作動し、位置をキープします。最大2,500箇所までポイントを登録することができます。また、登録データを呼び出し、特定のポイントへ戻りスポットロックを作動させることも可能です。

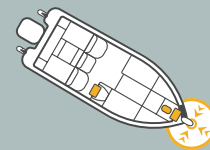

i-PILOT®	FEATURE	i-PILOT® LINK™
16箇所	Spot-Lock (登録数)	2,500箇所
○	Spot-Lock Jog	○
○	Advanced AutoPilot™	○
○	Go To	○
○	Cruse Control	○
○	Speed and Steering	○
16箇所	iTRACKS (登録数)	66箇所
X	Follow	○
X	Circle Mode	○



マークはLINK接続時に使用可能な機能です。



i-PILOT®

》話題沸騰のオートポジショニングモーター！

i-PILOT (アイパイロット) は GPS 技術を利用したローリングモーターです。走行航路を記憶させることができ、リモートコントロールによる操作でボートを目的のポイントへ正確に、そして簡単にポジショニングすることができます。風や潮流を気にせず、今まで以上に釣りを楽しむことが可能になりました。また、Bluetooth搭載により、スマートフォンによる操作も可能になり、モーターと付属リモコンのソフトウェア更新も可能です。

i-PILOT® 6つのポイント

》SPOT-LOCK™

(スポットロック)



GPSの位置情報により自動で自船位置がキープできる電子アンカー機能。スポットロック位置から5フィート(約1.5m)に留まるよう、i-PILOTが作動し、位置をキープ。最大16箇所までポイントを登録できる。また、登録データを呼び出し、特定のポイントへ戻りスポットロックを作動させることも可能。

》ADVANCED AUTO PILOT™

(アドバンスド オート パイロット)



GPS信号を使用して横風や潮流などによる船の方角のずれを計測し、設定した方角に船が直線的になるように修正。

》iTRACKS

(アイトラック)



最長2マイル(約3.2km)まで自船の航行軌跡を記録し、トレースすることができる機能。最大16箇所まで登録可能。

》SPOT LOCK JOG

(スポットロックジョグ)

付属の専用ヘディングセンサーをペアリングし、リモコンによるスポットロック操作が可能。スポットロックポイントから約1.5m以内のポイントを微調整することが可能。

》CRUISE CONTROL

(クルーズコントロール)

GPSによる対地速度の維持機能で、プロペラの回転数を自動調節し任意の速度を維持。

》GO PILOT

(ゴーパイロット)

プロペラの回転、モーターの旋回などマニュアル操船を行うことが可能。

スマートフォンで操作が可能！

付属の専用ヘディングセンサーをペアリングし、スマートフォンによるスポットロック操作が可能。スポットロックポイントから約1.5m以内のポイントを微調整することができます。

※詳細はP.4をご覧ください。



ミンコタのスポットロックは驚きの精度

GPS魚群探知機の航路軌跡画面から、スポットロックの精度を確認することができます。

下図より自船位置が5分経っても約1.5m以内の位置をキープしていることがわかります。

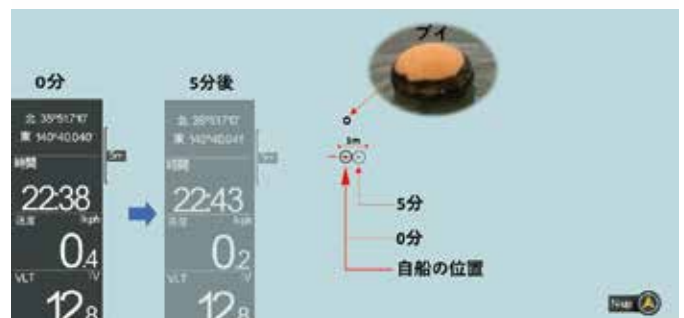

i-PILOT® の特徴



精度の高いGPS・スポットロック

GPS機能

GPSアンテナのソフトウェアに最適なアルゴリズムを採用し、精度の高いGPS測定を実現。また、スポットロック作動時にポイントから流された場合、必要に応じて修正を行います。

スポットロックジョグ機能

付属のヘディングセンサーをモーターとペアリングさせれば、スポットロック作動時に、付属リモコンでスポットロックポイントから前後左右1.5mの移動が可能。



Bluetooth® 搭載

Bluetooth® 搭載付属ヘディングセンサー

Bluetoothでモーターとペアリングすれば、スポットロックジョグ機能の作動が可能。

※日本電波法認可済み

Bluetooth® 搭載付属リモコン

モーターとリモコンの通信方法にBluetoothを採用。

※日本電波法認可済み



スマートフォン対応



i-PILOT 専用アプリ



Bluetooth 通信

専用アプリをインストールすれば、スマートフォンによる操作が可能。また、モーターと付属リモコンのソフトウェアをスマートフォン経由で更新が可能。

※メニュー表示はすべて英語

対応機能

- ▶ スポットロック (ポイント登録不可)
- ▶ オートパイロット
- ▶ スポットロックジョグ (ヘディングセンサーペアリング時)
- ▶ ハイスピードバイパス
- ▶ コーパイロット
- ▶ プロペラ ON/OFF
- ▶ モーターならびに付属リモコンのソフトウェア更新

● 対応端末: iPhone iOS 9.0 以上 / Android 5.0 以上

● 条件

※専用アプリケーションをダウンロード

※ Bluetooth でスマートフォンとモーターをペアリングする

※モーター、付属リモコンのソフトウェアの更新はアプリからのみ



RIPTIDE TERROVA LINK

リップタイト テロバリンク



大好評のリップタイトテロバに LINK 機能を装備した60 インチシャフトモデルが登場。1台のモーターに3つのリモコンをペアリング可能。

商品名	仕様	電圧 (ボルト)	推進力 (ポンド)	シャフト長 (インチ)	スピード変速 (前進/後進)	デジタル マキシマイザー	プロペラ	マウント	希望小売価格 (税込)	JAN コード
RIPTIDE TERROVA 80/IP LINK 60 BT OKD	海水	24	80	60	無段階	○	ワイードレスウェッジ2	テロバ	¥559,900	4950545666246
RIPTIDE TERROVA 112/IP LINK 87 BT		36	112	87					¥820,600	0029402048601



付属商品

▶ タッチパネル式リモコン付属
スマホのように操作が可能



付属商品

▶ MKA-55
スタビライザー付属
※ 87インチのみ



付属商品

▶ RTA-54
クイックリリースマウント付属
※ 87インチのみ



▶ モーターイメージ



▶ バッテリーメーター

ワンタッチリリースレバーでモーターの揚げ降ろしが簡単。プッシュボタン式電源ボタンを採用。バッテリーメーター標準装備。

RIPTIDE TERROVA 取り付け推奨アクセサリ

商品名	RIPTIDE TERROVA 55/IP BT	RIPTIDE TERROVA 80/IP BT	RIPTIDE TERROVA 112/IP BT
ホルト数	12ボルト	24ボルト	36ボルト
オルタネーター チャージャー (商品詳細はP.17)	MK-1-DC ¥38,500(税込)	MK-2-DC ¥47,300(税込)	MK-3-DC ¥60,500(税込)
クイック リリースマウント (商品詳細はP.17)	RTA-17 ¥28,050(税込) 海水用 (60インチ以下専用)	RTA-17 ¥28,050(税込) 海水用 (60インチ以下専用)	RTA-54 ¥52,800(税込) 海水用 (72インチ以上専用)
サーキットブレーカー (商品詳細はP.18)	MKR-19★ ¥13,090(税込)	MKR-19★ ¥13,090(税込)	MKR-19★ ¥13,090(税込)
モータープラグ (商品詳細はP.18)	MKR-28 ¥31,900(税込)	MKR-28 ¥31,900(税込)	MKR-28 ¥31,900(税込)

★「MKR-19」は在庫がなくなり次第「MKR-27」へ変更になります。
※商品の詳細は P.18 をご覧ください。



RIPTIDE TERROVA

リップタイト テロロバ

- DIGITAL MAXIMIZER™
- SPOT-LOCK
- AUTOPILOT™
- 2 YEAR WARRANTY
- Bluetooth



GPS 技術を搭載した i-PILOT モデル。ワイヤレス操作ならびに自動操船も可能。ポイントフィッシングの概念を変えた注目モデル。1 台のエレキに 4 台のリモコンをペアリング可能。

商品名	仕様	電圧 (ボルト)	推進力 (ポンド)	シャフト長 (インチ)	スピード変速 (前進 / 後進)	デジタル マキシマイザー	フロベラ	マウント	希望小売価格 (税込)	JAN コード
RIPTIDE TERROVA 55/IP 60 BT OKD	海水	12	55	60	無段階	○	ウィードレスウェッジ 2	テロロバ	¥420,200	4950545430014
RIPTIDE TERROVA 80/IP 60 BT OKD		24	80						¥493,900	4950545430021
RIPTIDE TERROVA 112/IP 72 BT OKD		36	112	72					¥658,900	4950545430045



付属商品



▶ リモコン付属
リモコンでの操作が可能

▶ モーターイメージ

▶ バッテリーメーター
ワンタッチリリースレバーでモーターの揚げ降ろしが簡単。プッシュボタン式電源ボタンを採用。バッテリーメーター標準装備。

i-PILOT LINK™ アップグレードキット

キットを使用し、i-PILOT LINKに簡単グレードアップ
※詳細は以下をご覧ください。

現在、i-PILOT BT シリーズをお使いのオーナー様必見

▶ i-PILOT® LINK™ アップグレードキット

現在、i-PILOT BT シリーズのトローリングモーターをお使いで、これからハミンバード魚群探知機を新たにお求めになり、トローリングモーターとネットワーク接続をご検討の方にアップグレードキットのご紹介。

お使いの i-PILOT BT シリーズを i-PILOT LINK にアップグレードできるキットが登場。トローリングモーターのヘッド部を付属の専用ヘッドに交換するだけで i-PILOT LINK にアップグレードが可能。



▶ 専用コントロールヘッド ▶ 専用リモコン ▶ 充電用 USB ケーブル ▶ イーサネットケーブル

▶ トローリングモーターのアップグレードが可能

ヘッド部を付属のコントロールヘッドに交換し、イーサネットケーブルをハミンバードに接続することで i-PILOT LINK に簡単グレードアップ。



▶ RIPTIDE TERROVA BT シリーズ

▶ ULTREX US2 BT シリーズ

商品名	仕様	電圧 (ボルト)	梱包物	希望小売価格 (税込)	JAN コード
RIPTIDE TERROVA用LINK アップグレードキット	海水	12-36	専用コントロールヘッド、専用リモコン、充電用USBケーブル (1.5m)、イーサネットケーブル (9m)	¥97,900	4950545662194
ULTREX用LINK アップグレードキット	淡水	24-36			4950545664068



ULTREX LINK

ウルトレックス リンク



メガダウン振動子を内蔵した LINK 機能搭載モデル。振動子がモーターに内蔵されており、すっきりとしたデザイン。1台のモーターに3つのリモコンをペアリング可能。

商品名	仕様	電圧 (ボルト)	推進力 (ポンド)	シャフト長 (インチ)	スピード変速 (前進 / 後進)	デジタル マキシマイザー	プロペラ	マウント	希望小売価格 (税込)	JAN コード
ULTREX 80/MDI/IP LINK 45 BT	淡水	24	80	45	無段階	○	ウィードレスウェッジ2	リフトアシスト	¥601,700	0029402047116
ULTREX 80/MDI/IP LINK 52 BT				52					¥611,600	0029402047123
ULTREX 112/MDI/IP LINK 45 BT		36	112	45					¥621,500	0029402047178
ULTREX 112/MDI/IP LINK 52 BT				52					¥631,400	0029402047185



付属商品

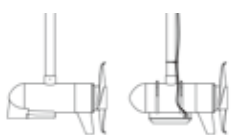

▶ タッチパネル式リモコン付属
スマホのように操作が可能

▶ モーターイメージ

▶ モーター底面
振動子側面をしっかりガード

▶ 内蔵 MDI 振動子
内蔵することで配線や振動子をガード

▶ MDI 振動子端子
SOLIX シリーズにそのまま接続可能な14ピン端子を搭載

▶ リフトアシストシステム
ガス圧式ダンパー搭載でモーターの揚げ降ろしの負担を 50% 軽減

▶ MDI ソナー変換ケーブル

MKR MI-1 HB HELIX8/9/10/12 用

希望小売価格 (税込) ¥10,670 / JAN コード : 0029402048748

MKR MDI-2 HB HELIX7 用

希望小売価格 (税込) ¥10,670 / JAN コード : 0029402047833



HUMMINBIRD MEGA DOWN IMAGING 振動子

完全に保護されたメガダウン振動子が下部ユニットに組み込まれ、メガダウン・2Dの使用が可能になり、ビーム下にあるストラクチャーを鮮明に映します。

※ HELIXの使用には専用の変換アダプタが必要になります。

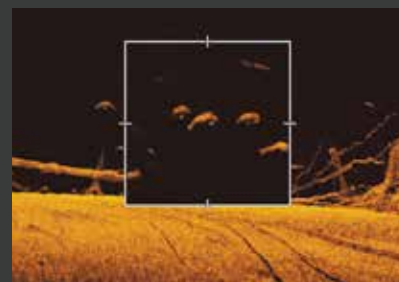



ULTREX

ウルトレックス

- DIGITAL MAXIMIZER™
- SPOT-LOCK
- AUTOPILOT™
- 3 YEAR REPLACEMENT WARRANTY
- US 2
- Lift-Assist
- Bluetooth™



ユニバーサルソナーを搭載した i-PILOT スタンダード ULTREX モデル。ケーブルフットコントロールのフィーリングを完全移植した、電子ステアリング採用。1台のエレキに4台のリモコンをペアリング可能。

商品名	仕様	電圧 (ボルト)	推進力 (ポンド)	シャフト長 (インチ)	スピード変速 (前進 / 後進)	デジタル マキシマイザー	フロペラ	マウント	希望小売価格 (税込)	JAN コード
ULTREX 80/US2/IP 45 BT	淡水	24	80	45	無段階	○	ワイードレスウェッジ 2	リフトアシスト	¥511,500	0029402042821
ULTREX 80/US2/IP 52 BT				52					¥553,300	0029402042838
ULTREX 112/US2/IP 45 BT		36	112	45					¥565,400	0029402042852
ULTREX 112/US2/IP 52 BT				52					¥580,800	0029402042869



付属商品



リモコン付属
リモコンでの操作が可能

モーターイメージ

一体型の専用モノ・アーム
デザイン

フットコントローラー

リフトアシストシステム
ガス圧式ダンパー搭載で
モーターの揚げ降ろしの
負担を 50% 軽減

i-PILOT LINK™ アップグレードキット



キットを使用し、i-PILOT LINKに簡単グレードアップ
※詳細は p.6 をご覧ください。

ユニバーサルソナー 2 対応ケーブル

モデル	対応メーカー	希望小売価格 (税込)	JAN コード
MKR-US2-1	Garmin (6-Pin)	¥10,670	0029402026449
MKR-US2-8	HUMMINBIRD (7-pin/HELIX 用)	¥10,670	0029402026517
MKR-US2-9	Lowrance (6-pin)	¥10,670	0029402026524
MKR-US2-10	Lowrance/Eagle Blue (6-Pin)	¥10,670	0029402029594
MKR-US2-12	Garmin Echo (4-Pin)	¥10,670	0029402038640
MKR-US2-13	Humminbird (SOLIX用)	¥20,350	0029402040629
MKR-US2-14	Garmin (8-pin)	¥10,670	0029402041091



モメンタリー

つま先側 (右回転)
かかと側 (左回転)



衝撃吸収特殊
素材ペダル

スピードコントロール

スポットロック

オートパイロット

コンスタント

パワーステアリング・フットペダル

フットペダルに圧センサーが装備されていることで、ペダルの踏み込み圧の強さに応じてステアリングハウジング内のサーボモーターが、エレキの方向旋回スピードをコントロールします。従来のダブルワイヤーシステムも搭載されており、ペダルの踏み込みの硬さも調整することができます。操作性の向上だけでなく、疲労の軽減にも貢献しています。ステアリングハウジング内のモーター主導で旋回するため、ペダルから足を離してもモーターが勝手に旋回することがありません。また、従来のペダルと同様にフロペラ回転の調整、モメンタリー、コンスタント機能に加え、i-PILOT 機能が新たに搭載されたことで、スポットロックもフットペダルで作動させることができます。ハイテク機能を搭載した次世代のフットペダルです。



ULTREX

レンタルボート用

ウルトレックス



レンタルボート向けに開発された34インチショートシャフトの日本オリジナルモデル。スポットロックをはじめとする機能を、14ft (フィート) クラスのローボートで使用可能。1台のエレキに4台のリモコンをペアリング可能。

※ 14ft (フィート) 艇推奨モデル。



商品名	仕様	電圧 (ボルト)	推進力 (ポンド)	シャフト長 (インチ)	スピード変速 (前進 / 後進)	デジタルマキシマイザー	プロペラ	マウント	希望小売価格 (税込)	JANコード
ULTREX 80/US2/IP 34 BT OKD	淡水	24	80	34	無段階	○	ウィードレスウェッジ2	リムーバブル	¥539,000	4950545430052



付属商品

リモコン付属
リモコンでの操作が可能



34インチシャフト
日本オリジナルの34インチショートシャフトモデル



一体型の専用モノ・アームデザイン



フットコントローラー

FORTREX

レンタルボート用

フォルトレックス



操作性と耐久性を両立させたハイエンドモデルに、ショートシャフトとヒンジドアを採用した日本オリジナルモデルが登場。EDGE マウントを標準装備し、モーターとマウントの脱着が可能となり、持ち運びに最適な1台。



商品名	仕様	電圧 (ボルト)	推進力 (ポンド)	シャフト長 (インチ)	スピード変速 (前進 / 後進)	デジタルマキシマイザー	プロペラ	マウント	希望小売価格 (税込)	JANコード
FORTREX 80-34 OKD	淡水	24	80	34	無段階	○	ウィードレスウェッジ2	コンパクトラッチ & ドア	¥349,800	4950545430069



付属商品

EDGE マウント
軽量でヒンジドアタイプのEDGE マウントを標準装備



34インチシャフト
日本オリジナルの34インチショートシャフトモデル



ディレクショナルインジケーター



フットコントローラー

FORTREX

フォルトレックス

+ DIGITAL MAXIMIZER™

Lift-Assist

2 YEAR WARRANTY



バスボートの最強パートナーとなったフォルトレックス。一体型モノ・アームマウントにより強度が向上。ガス圧式ダンパー搭載で、揚げ降ろし時の負担を軽減。

商品名	仕様	電圧 (ボルト)	推進力 (ポンド)	シャフト長 (インチ)	スピード変速 (前進 / 後進)	デジタル マキシマイザー	プロペラ	マウント	希望小売価格 (税込)	JAN コード
FORTREX 80-45	淡水	24	80	45	無段階	○	ウィードレスウェッジ 2	リフトアシスト / パウガード 360°	¥310,200	0029402031948
FORTREX 80-52				52				¥319,000	0029402031955	



》モーターイメージ



》一体型の専用モノ・アームデザイン



》リムーバブルパウガード 360°
ボルト1本で簡単に脱着可能



》フットコントローラー



》ディレクショナルインジケーター



》リフトアシストシステム
ガス圧式ダンパー搭載でモーターの揚げ降ろしの負担を 50% 軽減

MAXXUM

マクサム

+ DIGITAL MAXIMIZER™

2 YEAR WARRANTY



ミドルレンジのロングセラーモデルとして親しまれているマクサム。パウガード 360°を搭載することで、衝撃からシャフトを守り、アルミポートから FRP ポートまで幅広い使用が可能。

商品名	仕様	電圧 (ボルト)	推進力 (ポンド)	シャフト長 (インチ)	スピード変速 (前進 / 後進)	デジタル マキシマイザー	プロペラ	マウント	希望小売価格 (税込)	JAN コード
MAXXUM 70-42	淡水	24	70	42	無段階	○	ウィードレスウェッジ 2	パウガード 360°	¥238,700	0029402022540



》モーターイメージ



》パウガード 360°



》フットコントローラー



》ディレクショナルインジケーター

EDGE

エッジ

5 SPEED

2 YEAR WARRANTY

幅広いラインアップと扱い易さを追求したロングランモデル。操作性、耐久性を両立。ヒンジドアを採用することでシャフトの脱着を可能にし、持ち運びにも最適なフットコントロールモデル。



商品名	仕様	電圧 (ボルト)	推進力 (ポンド)	シャフト長 (インチ)	スピード変速 (前進 / 後進)	デジタル マキシマイザー	プロペラ	マウント	希望小売価格 (税込)	JAN コード
EDGE 45-36	淡水	12	45	36	5段階	-	パワー	コンパクトラッチ & ドア	¥108,900	0029402036264
EDGE 45-45				45					¥133,100	0029402036271
EDGE 55-45		55	¥156,200	0029402036318						
EDGE 70-45		70	¥176,000	0029402036349						



付属商品



EDGE マウント
ヒンジドアタイプでシャフトの脱着も簡単

モーターイメージ

フットコントローラー

ディレクショナルインジケーター

TRAXXIS

トラクシス

DIGITAL MAXIMIZER

2 YEAR WARRANTY

ワンハンドストウマウントなど、使い易さを追求したハイエンドモデル。チルト&テレスコピックハンドルを搭載し、座った状態での操船だけでなく、立ち上がった状態での操作も可能。



商品名	仕様	電圧 (ボルト)	推進力 (ポンド)	シャフト長 (インチ)	スピード変速 (前進 / 後進)	デジタル マキシマイザー	プロペラ	マウント	希望小売価格 (税込)	JAN コード
TRAXXIS 55-36	淡水	12	55	36	前進後進無段階	○	ウィードレスウェッジ 2	ワンハンドストウ	¥125,400	0029402033027
TRAXXIS 80-42		24	80	42					¥189,200	0029402033058



クイックロックカム
簡単に深度調整可能



ステアリングテンションコントロール
任意の重さに調整可能



バッテリーメーター搭載



チルト&テレスコピックハンドル採用



ワンハンドストウマウント
片手でモーターの揚げ降ろし可能

ENDURA MAX

エンデューラ マックス

+ DIGITAL
MAXIMIZER™

2 YEAR
WARRANTY

より細かく、スムーズなエンデューラ C2の使い易さに加え、デジタルマキシマイザーを搭載することで、5段階変速に比べ、最大約5倍もの時間バッテリーを長持ちさせることが可能。



商品名	仕様	電圧 (ボルト)	推進力 (ポンド)	シャフト長 (インチ)	スピード変速 (前進/後進)	デジタル マキシマイザー	プロペラ	マウント	希望小売価格 (税込)	JAN コード
ENDURA MAX 40-36	淡水	12	40	36	前進後進無段階	○	パワー	レバーロック	¥80,300	0029402037636
ENDURA MAX 45-36			45						¥85,800	0029402037643
ENDURA MAX 55-36			55						¥97,900	0029402037674



》モーターイメージ



》レバーロックブラケット



》バッテリーメーター



》テレスコピックハンドル



》バリアブルスピードコントロール
(無段階変速)



》デジタルマキシマイザー

ENDURA C2

エンデューラ シーツ

5 SPEED

2 YEAR
WARRANTY

より簡単で、快適に。
バッテリーメーターやテレスコピックハンドルを搭載し、初めて使う方からベテランまでお使いいただけるロングセラーのエントリーモデル。



商品名	仕様	電圧 (ボルト)	推進力 (ポンド)	シャフト長 (インチ)	スピード変速 (前進/後進)	デジタル マキシマイザー	プロペラ	マウント	希望小売価格 (税込)	JAN コード
ENDURA C2 30-30	淡水	12	30	30	前進5/後進3	-	パワー	レバーロック	¥35,200	0029402036837
ENDURA C2 40-36			40	¥47,300					0029402036851	
ENDURA C2 50-36			50	¥52,800					0029402036875	
ENDURA C2 55-36			55	¥57,200					0029402036882	



》モーターイメージ



》レバーロックブラケット



》バッテリーメーター



》テレスコピックハンドル

RIPTIDE TRANSOM

リップタイト トランサム

5 SPEED

2 YEAR WARRANTY

DIGITAL MAXIMIZER

ロングセラーモデルであるリップタイトトランサム。テレスコピックハンドル採用やバッテリーメーターを搭載し、操作性も抜群。幅広いラインナップは、インフレータブルやスモールボートにも最適。



商品名	仕様	電圧 (ボルト)	推進力 (ポンド)	シャフト長 (インチ)	スピード変速 (前進/後進)	デジタルマキシマイザー	プロペラ	マウント	希望小売価格 (税込)	JANコード
RIPTIDE TRANSOM 45/SC-36	海水	12	45	36	前進5/後進3	-	パワー	レバーロック	¥96,800	0029402040865
RIPTIDE TRANSOM 55-36			55		前進後進無段階	○			¥151,800	0029402040605



》モーターイメージ



》レバーロックブラケット



》バッテリーメーター



》チルト&テレスコピックハンドル採用

FOR SALT WATER

RIPTIDE シリーズは海水対策を施し、各部に専用パーツを搭載し、腐食からモーターを守ります

》海水対策コーティング

モーター部は、海水による腐食を防ぐための3層特殊コーティングを施しています。

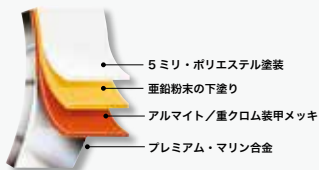

》デジタルマキシマイザー

(全無段階変速モデルを採用)

デジタルコントロールによりバッテリー寿命を延ばし、熱によるダメージも低減します。5段階変速と比べて最大で約5倍ほどの時間バッテリーを長持ちさせることが可能です。

DIGITAL MAXIMIZER



》密閉型基盤

海水対策のため基盤を完全密封。また、各コネクタ一部もヒートシュリンクで処理されています。



》グラスファイバーコンポジットシャフト

シャフトがしなることで衝撃を吸収。グラスファイバーは錆や腐食にも強く、スチールシャフトの約3倍の耐久性を誇ります。



》力強く、静かに

バッテリー消費を抑えたミンコタモーターは、ゆっくりと力強く静かに回転させることで発熱を抑え、モーターの寿命を延ばします。



プロペラ適合表

▶ パワープロペラをウィードレスウェッジに替える場合

品番	パワープロペラ
2061121	MKP-2
2091170	MKP-37



ウィードレスウェッジ	プロップナットキット
MKP-6	MKP-9
MKP-32	MKP-9

※詳細はP.20をご覧ください。

▶ 旧モデルプロペラ

品番	標準モデル	プロップナットキット
2031151	MKP-1	MKP-11
2061151	MKP-3	MKP-9
2091121	MKP-4	MKP-10
2031130	MKP-5	MKP-11

ポンド数の選び方

▶ ボート重量とモーター推進力の目安

ボート重量 (ポンド)	推奨モーター推力 (ポンド)	電圧 (ボルト)	最大ボート全長*
1,500まで (約 675kg)	30	12	14フィート
2,000まで (約 900kg)	40-45		17-18 フィート
2,500まで (約 1,000kg)	50-55		20-21 フィート
3,000-3,500まで (約 1,350-1,575kg)	70	24	23フィート
4,000 (約 1,800kg)	80		25フィート
4,500-5,000 (約 2,025-2,250kg)	101-112		

*最大ボート全長はアメリカ参考値となりますので、ボート重量を基準にお選びください。

シャフト長の選び方

▶ ハンドコントロール

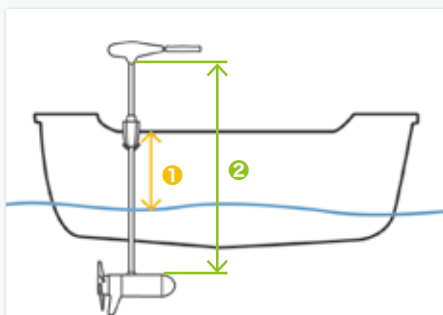

① 水面までの距離 (センチ)	② 推奨シャフト長 (インチ)
0 ~ 25	30
25 ~ 40	36
40 ~ 50	42

▶ フットコントロール

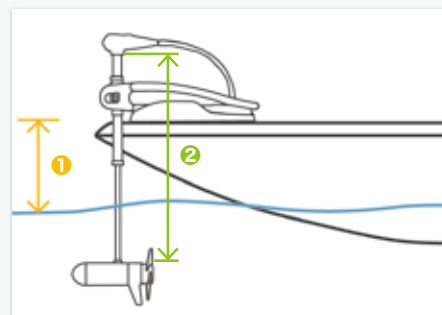

① 水面までの距離 (センチ)	② 推奨シャフト長 (インチ)
0 ~ 25	36
40 ~ 55	42 ~ 45
55 ~ 71	48 ~ 52

▶ i-PILOT

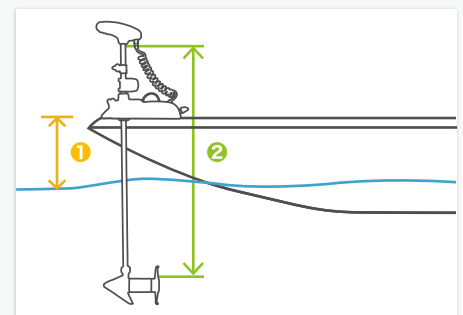

① 水面までの距離 (センチ)	② 推奨シャフト長 (インチ)
0 ~ 100	60
100 ~ 130	72
130 ~ 170	87

※トランサム及びバウから水面までの距離を測定してください。

※水面が荒れている場合は水線測定に13cm加算してください。/ i-PILOT の取り付けはボートショップ・マリーナにご相談ください。/ 1インチ = 約 2.54cm

▶ プロペラ内側 (背面)

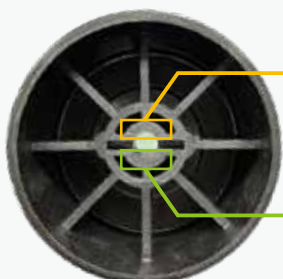

※モーターからプロペラを外し、内側にある7桁の品番をご確認ください。

※プロペラ紛失時など品番がわからない際は、モデル名・本体シリアルナンバーが必要です。





TALON

TALON

5 YEAR WARRANTY

ONE-BOAT NETWORK

Bluetooth

受注
取寄品

パワフルにボートをステイさせるシャローウォーターアンカー。

Bluetooth 搭載でハミンバードとの連携も可能。

※受注後のメーカー発注品となります。

商品名	電圧(ボルト)	重量(キログラム)	深度(メートル)	希望小売価格(税込)	JAN コード
TALON 8F BLACK	12	17.2	2.4	¥437,800	0029402046041
TALON 10F BLACK		19.5	3.0	¥451,000	0029402046102
TALON 12F BLACK		21.3	3.6	¥484,000	0029402046164
TALON 15F BLACK		24.9	4.5	¥550,000	0029402046201

※付属品：取付ブラケット・ネジ類、リモコン 2 個

TALON アクセサリー

TALON ワイヤレス フットリモコン

釣りをしながら簡単に操作ができるアクセサリ。Bluetooth通信により、配線のわずらわしさが解消されます。



商品名	希望小売価格(税込)	JAN コード
TALON ワイヤレスフットリモコン	¥38,610	0029402046515

TALON カバー

全天候型に対応し、耐久性に優れた専用カバー。

15 / 12 / 10 / 8 フィート



商品名	希望小売価格(税込)	JAN コード
TALON カバー (15 フィート)	¥27,830	0029402046492
TALON カバー (12/10 フィート)	¥25,850	0029402046485
TALON カバー (8 フィート)		0029402046478

TALON ジャックプレートアダプター

船外機専用アダプターボートの右舷・左舷側のどちらにも取り付けができ、船体に合わせて様々な角度調整が可能です。



商品名	希望小売価格(税込)	JAN コード
TALON ジャックプレートアダプター	¥99,110	0029402042371

TALON チルトブラケット

ボートの保管・水門などの狭い場所を通過する際に有効なマルチアクセサリ。



商品名	希望小売価格(税込)	JAN コード
TALON チルトブラケット	¥53,790	0029402040360

TALON 特徴

ピボットデザイン

トランサム形状に合わせて取り付け角度を調整可能。



ビルトイン・LED ワークライト搭載

本体上部にブルーとホワイトのライトを搭載。早朝時の準備などで活躍する、3段階の輝度を調節可能。



Bluetooth® 搭載によるネットワーク接続

Bluetooth 搭載のハミンバード魚群探知機とワイヤレス接続することで、魚群探知機からの TALON の操作が可能。

自動アンカリング機能

リモコン、本体あるいは別売りのフットペダルのボタンを押して、容易にアンカリング及び収納することが可能。自動的に連続 3 回打ち込み、水底であることを確認した後最終的な打ち込みを行うオートドライブ機能を搭載。



ウェーブ吸収機能

ボートの上下の動きによるアンカーポールへの負荷、損傷を防止するためフロートサスペンションを搭載。



3種のアンカリングモード

底質に応じて、スタンダード、ソフト、ラフウォーターモードの 3 種のモードから選択することが可能。

MINN KOTA LINEUP

商品名	カテゴリ	電圧 (ボルト)	推進力 (ポンド)	シャフト長 (インチ)	最大電流 (アンペア)	スピード変速 (前進/後進)	デジタル マキシマ イザー	フロベラ	マウント	馬力換算	消費電力 (キロワット)	希望小売価格 (税込)	JAN コード	
〕RIPTIDE TERROVA シリーズ														
RIPTIDE TERROVA 80/IP LINK 60 BT OKD	海水用 i-PILOT LINK	24	80	60	56	無段階	○	MKP-33	テローバ	1.8	1.34	¥559,900	4950545666246	
RIPTIDE TERROVA 112/IP LINK 87 BT		36	112	87	52			MKP-38		2.5	1.87	¥820,600	0029402048601	
RIPTIDE TERROVA 55/IP 60 BT OKD	海水用 i-PILOT	12	55	60	50			MKP-32		0.8	0.6	¥420,200	4950545430014	
RIPTIDE TERROVA 80/IP 60 BT OKD		24	80	60	56			MKP-33		1.8	1.34	¥493,900	4950545430021	
RIPTIDE TERROVA 112/IP 72 BT OKD		36	112	72	52			MKP-38		2.5	1.87	¥658,900	4950545430045	
〕RIPTIDE TRANSOM シリーズ														
RIPTIDE TRANSOM 45/SC-36	海水用ハンド コントロール	12	45	36	42	前進 5/ 後進 3	-	MKP-2	レバーロック	0.6	0.5	¥96,800	0029402040865	
RIPTIDE TRANSOM 55-36		12	55	36	50	前進後進無段階	○	MKP-37		0.8	0.6	¥151,800	0029402040605	
〕ULTREX シリーズ														
ULTREX 80/MDI/IP LINK 45 BT	淡水用 i-PILOT LINK	24	80	45	56	無段階	○	MKP-33	リフトアシスト	1.8	1.34	¥601,700	0029402047116	
ULTREX 80/MDI/IP LINK 52 BT		24	80	52	56			MKP-33		1.8	1.34	¥611,600	0029402047123	
ULTREX 112/MDI/IP LINK 45 BT		36	112	45	52			MKP-38		2.5	1.87	¥621,500	0029402047178	
ULTREX 112/MDI/IP LINK 52 BT		36	112	52	52			MKP-38		2.5	1.87	¥631,400	0029402047185	
ULTREX 80/US2/IP 34 BT OKD	淡水用 i-PILOT	24	80	34	56			MKP-33	リムーバブル	1.8	1.34	¥539,000	4950545430052	
ULTREX 80/US2/IP 45 BT		24	80	45	56			MKP-33	リフトアシスト	1.8	1.34	¥511,500	0029402042821	
ULTREX 80/US2/IP 52 BT		24	80	52	56			MKP-33		1.8	1.34	¥553,300	0029402042838	
ULTREX 112/US2/IP 45 BT		36	112	45	52			MKP-38		2.5	1.87	¥565,400	0029402042852	
ULTREX 112/US2/IP 52 BT		36	112	52	52			MKP-38		2.5	1.87	¥580,800	0029402042869	
〕FORTREX シリーズ														
FORTREX 80-34 OKD	淡水用ケーブル フットコントロール	24	80	34	56	無段階	○	MKP-33		コンパクト ラッチ&ドア	1.8	1.34	¥349,800	4950545430069
FORTREX 80-45		24	80	45	56			MKP-33	リフトアシスト/ パウガード360°	1.8	1.34	¥310,200	0029402031948	
FORTREX 80-52		24	80	52	56			MKP-33	1.8	1.34	¥319,000	0029402031955		
〕MAXXUM シリーズ														
MAXXUM 70-42	淡水用ケーブル フットコントロール	24	70	42	42	無段階	○	MKP-32	パウガード360°	1.3	1.0	¥238,700	0029402022540	
〕EDGE シリーズ														
EDGE 45-36	淡水用ケーブル フットコントロール	12	45	36	42	5段階	-	MKP-2	コンパクト ラッチ&ドア	0.6	0.5	¥108,900	0029402036264	
EDGE 45-45		12	45	45	42			MKP-2		0.6	0.5	¥133,100	0029402036271	
EDGE 55-45		12	55	45	50			MKP-32		0.8	0.6	¥156,200	0029402036318	
EDGE 70-45		24	70	45	42			MKP-32		1.3	1.0	¥176,000	0029402036349	
〕TRAXXIS シリーズ														
TRAXXIS 55-36	淡水用ハンド コントロール	12	55	36	50	前進後進無段階	○	MKP-32	ワンハンドストウ	0.8	0.6	¥125,400	0029402033027	
TRAXXIS 80-42		24	80	42	56			MKP-33		1.8	1.34	¥189,200	0029402033058	
〕ENDURA MAX シリーズ														
ENDURA MAX 40-36	淡水用ハンド コントロール	12	40	36	42	前進後進無段階	○	MKP-2	レバーロック	0.6	0.5	¥80,300	0029402037636	
ENDURA MAX 45-36		12	45	36	42			MKP-2		0.6	0.5	¥85,800	0029402037643	
ENDURA MAX 55-36		12	55	36	50			MKP-37		0.8	0.6	¥97,900	0029402037674	
〕ENDURA C2 シリーズ														
ENDURA C2 30-30	淡水用ハンド コントロール	12	30	30	30	前進 5/ 後進 3	-	MKP-2	レバーロック	0.4	0.3	¥35,200	0029402036837	
ENDURA C2 40-36		12	40	36	42			MKP-2		0.6	0.5	¥47,300	0029402036851	
ENDURA C2 50-36		12	50	36	42			MKP-37		0.6	0.5	¥52,800	0029402036875	
ENDURA C2 55-36		12	55	36	50			MKP-37		0.8	0.6	¥57,200	0029402036882	

i-PILOT® アクセサリー一覧

モーターアクセサリ



MK-1-DC



MK-2-DC



MK-3-DC

MKDC オルタネーターバッテリーメンテナー

商品名	希望小売価格 (税込)	JAN コード
MK-1-DC	¥38,500	0029402031788
MK-2-DC	¥47,300	0029402031795
MK-3-DC	¥60,500	0029402031801



RTA-54



RTA-17



MKA-21



エレキモーターをボートデッキ面から簡単に脱着できるマウントアクセサリ。外枠をエレキマウント、内枠をデッキ面に取り付けます。エレキを長期保管する際に有効です。

クイックリリースマウント

商品名	対応モデル	仕様	希望小売価格 (税込)	JAN コード
RTA-54	RIPTIDE TERROVA (72 ~ 87 インチ以上)	海水	¥52,800	0029402046348
RTA-17	RIPTIDE TERROVA (60 インチ以下)		¥28,050	0029402022328
MKA-21	TERROVA	淡水	¥29,700	0029402023813

コントローラーアクセサリ

RIPTIDE TERROVA IP BT
専用フットペダルRIPTIDE TERROVA IP ST
専用フットペダル

有線タイプのフットペダル。新たにスポットロックボタンが搭載され使い勝手が広がりました。オートパイロット機能、コーパイロット機能も搭載。

i-PILOT RIPTIDE TERROVA BT/ST 専用フットペダル

商品名	対応モデル	希望小売価格 (税込)	JAN コード
RIPTIDE TERROVA IP BT 専用フットペダル	RIPTIDE TERROVA IP BT	¥72,050	0029402044337
RIPTIDE TERROVA IP ST 専用フットペダル	RIPTIDE TERROVA IP ST	¥50,930	0029402030347



i-PILOT BT 専用リモコン

商品名	希望小売価格 (税込)	JAN コード
i-PILOT BT 専用リモコン	¥58,850	4950545660763



i-PILOT BT 専用マイクロリモコン

商品名	希望小売価格 (税込)	JAN コード
i-PILOT BT 専用マイクロリモコン	¥35,970	0029402042395

バッテリーアクセサリ



MKR-19

MKR-27

サーキットブレーカー (60A 防水)

商品名	希望小売価格 (税込)	JAN コード
MKR-19	¥13,090	0029402023554
MKR-27		0029402051373

※「MKR-19」は在庫がなくなり次第終了。



SB120 RED

アンダーソンコネクター

商品名	希望小売価格 (税込)	JAN コード
SB120 RED	¥2,200	4950545666550



淡水用

MKR-21



海水用

MKR-23

AC パワーポート黒/白 (メス)

商品名	希望小売価格 (税込)	JAN コード
MKR-21	¥4,950	0029402028054
MKR-23		0029402031894



配線長さ:約40cm 配線長さ:約52cm
配線長さ(プラグ込み):約50cm 配線長さ(プラグ込み):約66cm

MKR-28

モータープラグ

商品名	希望小売価格 (税込)	JAN コード
MKR-28	¥31,900	0029402051526



配線長さ:25cm 配線長さ:25cm
配線長さ(プラグ込み):26cm 配線長さ(プラグ込み):26cm

MKR-12

クイックコネクタプラグ

商品名	希望小売価格 (税込)	JAN コード
MKR-12	¥3,300	0029402010318

※防水ではありません



MK-BM-1D

デジタルバッテリーメーター

商品名	希望小売価格 (税込)	JAN コード
MK-BM-1D	¥5,500	0029402029686

i-PILOT® LINK™ アクセサリ



RIPTIDE TERROVA IP LINK BT / ULTREX IP LINK BT
シリーズ専用リモコン

リモコン

商品名	希望小売価格 (税込)	JAN コード
i-PILOT LINK 専用リモコン	¥102,300	4950545662521



AS ECX 30E

イーサネット延長ケーブル

商品名	希望小売価格 (税込)	JAN コード
AS ECX 30E	¥24,090	0082324035432



MKA-55



ストラップパワマウント

パワマウントスタビライザー /
ストラップパワマウント

商品名	希望小売価格 (税込)	JAN コード
MKA-55	¥22,880	0029402044276
ストラップパワマウント	¥869	4950545666383



RIPTIDE TERROVA IP LINK BT / ULTREX IP LINK BT
シリーズ専用ケーブル

USB充電ケーブル

商品名	希望小売価格 (税込)	JAN コード
i-PILOT LINK 専用 USB充電ケーブル	¥5,500	4950545662453



AS EC QDE

イーサネットアダプターケーブル

商品名	希望小売価格 (税込)	JAN コード
AS EC QDE	¥7,150	0082324509193



AS EC 5E ~ 30E

イーサネットケーブル

商品名	希望小売価格 (税込)	JAN コード
AS EC 5E (1.5m)	¥11,880	0082324052347
AS EC 10E (3m)	¥13,200	0082324509162
AS EC 20E (6m)	¥15,620	0082324509179
AS EC 30E (9m)	¥24,090	0082324509186

MINN KOTA アクセサリー一覧

TWIST BRACKET

簡単にモーターの揚げ降ろしができる定番アクセサリ

ツイストブラケット

- ヒンジドデザイン & スペーサー標準装備でフットコントロール / ハンドコントロールどちらも対応。
- 12 ボルト / 55 ポンドまでのモーターに対応。
- 海水対策済。

使用方法

- ① エレキを水中に降ろしている状態にします。
- ② ブラケット上部のロックバーを押し、ロックを解除してエレキを跳ね上げます。
- ③ エレキをシャフトが水平になるまで跳ね上げたら、右または左方向にひねります。
- ④ 写真のように、エレキを船内に収納します。エレキを水中に降ろす際は、④～①の順で行ってください。

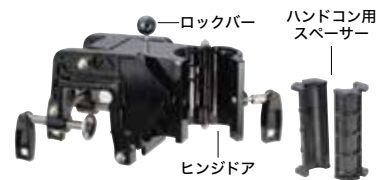

<幅広タイプ>

品番	商品名	クランプ幅 最大値(ミリ)	希望小売価格 (税込)	JAN コード
1452510002	ツイストブラケット	62	¥27,280	4950545665928
1452510003 ※1	ツイストブラケット(幅広タイプ)	130	¥26,400	4950545665935
1452500004 ※2	ヒンジ部ノブ / ボルト / スリーブセット	-	¥1,430	4950545665911

※1 在庫がなくなり次第終了。
 ※2 2個必要な場合は2個ご注文ください。

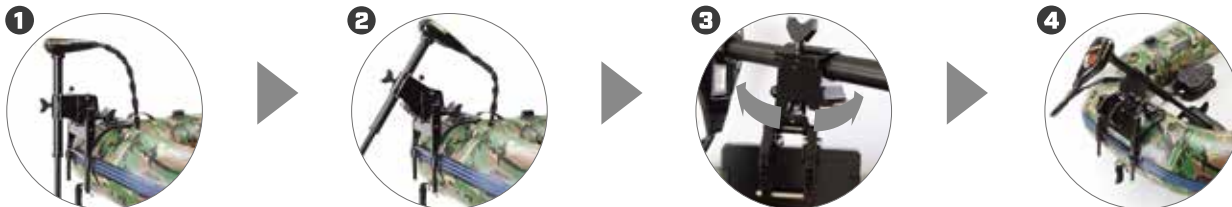

モーターアクセサリ



2991700

マウント

商品名	希望小売価格 (税込)	JAN コード
EDGEマウント	¥38,500	4950545657466



MKA-23

クイックリリースマウント (EDGE/MAXXUM/FORTREX 用)

商品名	希望小売価格 (税込)	JAN コード
クイックリリースマウント	¥36,300	0029402023837

※ 52 インチシャフトまで対応



MKA-49

ケーブル & ハンドル

商品名	希望小売価格 (税込)	JAN コード
エレキワイヤーケーブル	¥15,840	0029402041824



MKA-4

パワースタビライザー (MAXXUM/MAXXUM PRO マウント用)

商品名	希望小売価格 (税込)	JAN コード
パワースタビライザー	¥10,560	0029402010264

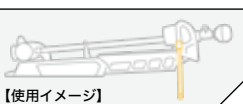

【使用イメージ】

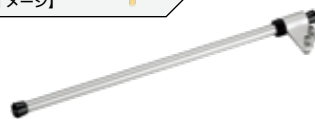

MKA-50

パワースタビライザー (ULTREX/FORTREX 兼用)

商品名	希望小売価格 (税込)	JAN コード
パワースタビライザー	¥18,370	4950545657114



キャリーバッグ (ハンドコントロール用)

商品名	希望小売価格 (税込)	JAN コード
キャリーバッグ	¥8,580	4950545665942

※在庫がなくなり次第終了。

プロペラ



MKP-37/MKP-1/MKP-2

パワー

商品名	希望小売価格 (税込)	JAN コード
MKP-1	¥7,986	4950545663719
MKP-2	¥4,950	0029402781157
MKP-37	¥9,460	0029402035472



MKP-24/MKP-8/MKP-7/MKP-6

ウィードレスウェッジ

商品名	希望小売価格 (税込)	JAN コード
MKP-6	¥7,260	0029402781256
MKP-7	¥9,460	0029402781188
MKP-24 ※	¥12,100	0029402007943

※在庫がなくなり次第終了。



MKP-38/MKP-33/MKP-32

ウィードレスウェッジ 2

商品名	希望小売価格 (税込)	JAN コード
MKP-32	¥9,460	0029402022298
MKP-33	¥15,510	0029402022304
MKP-38		0029402041138

モーターパーツ



MKP-9/MKP-10

MKP-23/MKP-34

フロップナットキット

商品名	希望小売価格 (税込)	JAN コード
MKP-9 (プラスチック)	¥2,860	0029402650101
MKP-10 (プラスチック)		0029402650118
MKP-23 (メタル)		0029402012817
MKP-34 (メタル)		0029402022311

※ MKP-23 はナット・ワッシャーのみ



2092600 (12V)



2262658 (24/36V)

ドライピン

商品名	電圧 (ボルト)	希望小売価格 (税込)	JAN コード
2092600	12V用	¥165	4950545651419
2262658	24V用		4950545654311
	36V用		



MKA-43 (17"-25")



MKA-44 (24"-40")

テレスコピックエクステンションハンドル

商品名	希望小売価格 (税込)	JAN コード
MKA-43 (17"-25")	¥11,550	0029402031702
MKA-44 (24"-40")	¥16,390	0029402031719



2771500/2321505/2771501

デブスカラー

(RIPTIDE TERROVA ST/BT 用・ULTREX 用)

商品名	希望小売価格 (税込)	JAN コード
2771500 (RIPTIDE TERROVA ST 用)	¥4,257	4950545659255
2771505 (RIPTIDE TERROVA BT 用)	¥3,036	4950545661449
2771501 (ULTREX 用)	¥2,486	4950545663313



2992730/2992731/2992732

リフトアシストカラー (RIPTIDE TERROVA 用)

商品名	希望小売価格 (税込)	JAN コード
2992730 (55 ボンド用)	¥29,370	4950545660749
2992731 (80 ボンド用)		4950545660657
2992732 (112 ボンド用)		4950545660756



2260905

EDGE マウント用ノブ

商品名	希望小売価格 (税込)	JAN コード
2260905	¥1,551	4950545654816

※リテイニングワッシャーが別途必要です。
モデル：2261728 希望小売価格 (税込)：¥44
JAN コード：4950545654359

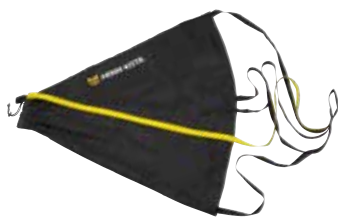

MKA-27

シーアンカー

商品名	希望小売価格 (税込)	JAN コード
MKA-27	¥15,620	0029402026722



強風の中でボートポジションをコントロールする際に絶大な威力を発揮します。ウェイトとフロートを内蔵しているので、水中に投入することで自動的にパラシュートが開きます。



MKA-28

フロートハーネス

商品名	希望小売価格 (税込)	JAN コード
MKA-28	¥13,310	0029402026739